

MB Slam Anchor Installation



DRILL HOLE

- Determine location of the brace shoe on slab.
- Using a roto hammer, drill a 7/8" hole inslab.
- Drill the hole thru the slab (5" minimum slab thickness required)
- If slab is over 6" thick, drill a minimum of 5-1/2" deep and clean out the hole.
- Screw "Drop-in" onto the end of the bolt, hand-tighten only. Do not over-tighten.

PERFORACIÓN DEL AGUJERO

- Determine la ubicación de la zapata de la riostra o abrazadera sobre la plancha o losa.
- Utilizando un martillo giratorio, perforo un agujero de 7/8" en la plancha o losa.
- Asegúrese que el agujero tiene una profundidad de por lo menos 5".
- Si el agujero no penetra completamente la plancha o losa, asegúrese de limpiarlo completamente.
- Atornille el "dispositivo de entrada o llegada" sobre el extremo del perno, as gurándose de apretarlo en forma manual únicamente. No apriete en forma excesiva.

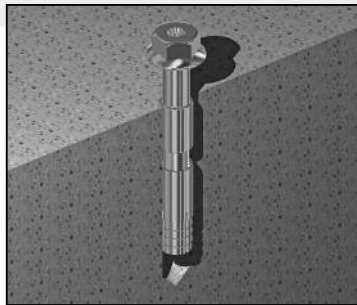

DROP MB SLAM ANCHOR IN HOLE

- Place bolt in the 7/8" hole and hammer until only the narrow (3/4") portion beneath the bolt head is visible.

Deje caer el Ancla Tipo Golpe o Impacto MB en el Agujero

- Coloque el perno en el agujero de 7/8" y martillee únicamente hasta que la parte estrecha (3/4") debajo de la cabeza del perno esté visible.

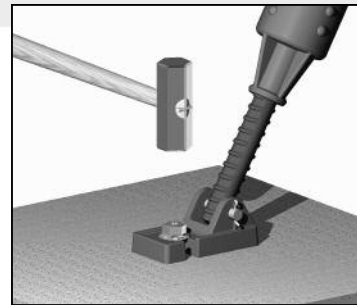

- Slide the brace shoe over the bolt.
- Drive the bolt the rest of the way down.
- Deslice la zapata de la riostra o abrazadera sobre el perno.
- Empuje el perno hasta el final de la agujero.

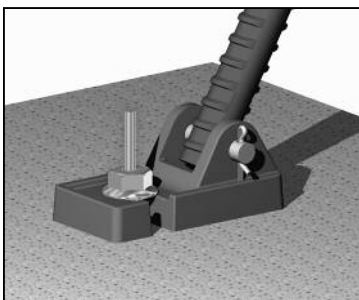

INSTALL SETTING PIN

- Insert pin into the hole in center of bolt.

Instale el Vástago de Fijación

- Inserte el vástago dentro del agujero en el centro del perno.

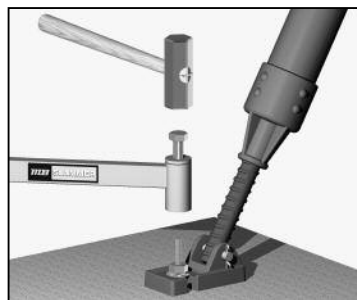

- Place specially designed MB SLAMMER setting tool over the pin and bolt, pound ram on setting tool all the way down. A flush setting pin assures of a properly set anchor.

- Coloque la herramienta de fijación tipo GOLPEADOR ("SLAMMER") MB diseñada especialmente sobre el vástago y el perno, y golpee el ariete sobre la herramienta de fijación hasta el final del agujero. Un vástago de fijación a nivel o al ras es una garantía de un ancla colocada de manera apropiada.

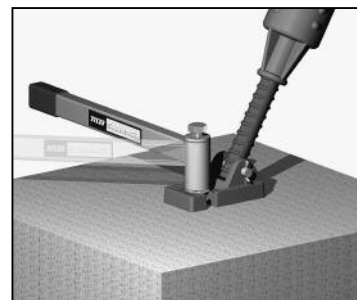

TIGHTEN BOLT

- Once the ram is driven all the way down, use the MB Slammer setting tool to check that the Slam Anchor is tightened down.
- This should be approximately an 1/8th turn.
- Remove the setting tool.

Apriete el Perno

- Una vez que el ariete ha sido empujado hasta el final del agujero, utilice la herramienta de fijación tipo GOLPEADOR ("SLAMMER") MB para verificar que el Ancla Tipo Golpe o Impacto está apretada suficientemente.
- Esto deberá ser 1/8 de vuelta aproximadamente.
- Remueva la herramienta de fijación.

Eye protection should be worn during the installation. Setting pin should only be set using the MB Slammer setting tool.

Deberá ser utilizada la protección para los ojos durante la instalación de este producto. El vástago de fijación solamente deberá ser colocado utilizando la herramienta de fijación tipo GOLPEADOR ("SLAMMER") MB.

Call us today toll free at 877.518.7665
or visit www.MeadowBurke.com.

MB MeadowBurke